



NWF

洗碗機系列



TEL:(853)2897-0090 | FAX:(853)2897-0150

網址：www.mwcsp.com | E-mail：m28970090@gmail.com

地址：澳門黑沙環第六街20號1樓A座合時工業大廈

1A, Edf. Industrial Hap Si, Rua Seis Do Bairro Da Areia Preta 18-22, Macau



目錄

NWF洗碗機系列

1. 檯下式洗碗機-----	3
2. 掀蓋式洗碗機系列-----	4
3. 通道式洗碗機系列-----	6
4. 烘乾機-----	11
5. 單缸洗菜機洗碗機-----	12
6. 超音波洗碗機-----	13
7. 長龍式洗碗機-----	14
8. 運輸代系列-----	16
9. 燃氣加熱器-----	17
10. 熱回收系列-----	18
11. 轉角器-----	19



檯下式洗碗機

適用於：酒吧、咖啡廳等小型場所

性能特點：

- 外殼選用優質304不銹鋼，輕觸式按鍵操作，簡單易懂，適用於不同人群，內置式藥液分配器，不僅增加使用時的實用性，更方便觀察保養。

安裝接駁要求：

- 電源：380V/50Hz/3P(三相五線制)。電纜線 $>2.5\text{mm}^2$
- 進水管徑：6(FF)，排水管徑：3/4(in)，進水壓力： $1.055\text{KG}/\text{cm}^2\sim 1.76\text{KG}/\text{cm}^2$ ，最好為 $1.4\text{KG}/\text{cm}^2$ ，進水溫度： 10°C 或 50°C ，根據加熱器的配置而定，最高進水溫度不超過 65°C 。



主要技術參數

設備型號	
規格尺寸(mm)	575*600*780
洗滌能力(筐/小時)	20-60
最大洗滌高度(毫米)	315
洗滌加熱功率(千瓦)	1.7KW
噴淋加熱功率(千瓦)	7.5KW/380V or 5KW/220V
最大耗電量(千瓦)	10KW/380V or 6KW/220V
每小時最大用水量(升)	168
最大耗水量(升/筐)	2.8
水量容積(升)	26
清洗溫度($^\circ\text{C}$)	50~65
噴淋溫度($^\circ\text{C}$)	75~85
餐具筐尺寸(mm)	500*500

示意圖：

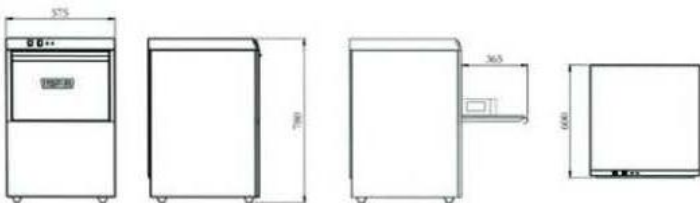

TEL:(853)2897-0090 | FAX:(853)2897-0150

網址：www.mwcsp.com | E-mail：m28970090@gmail.com

地址：澳門黑沙環第六街20號1樓A座合時工業大廈

1A, Edf. Industrial Hap Si, Rua Seis Do Bairro Da Areia Preta 18-22, Macau



掀蓋式洗碗機系列

示意圖：

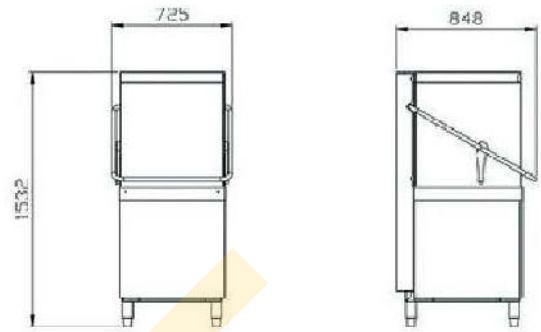

適用於：飯店、酒樓、食街、員工食堂

性能特點：

- 304不銹鋼材質，進口AMADA數控激光切割機開料，進口AMADA數控折彎機壓彎成形，從而使產品精度達到1%。雙泵雙速設計，不受壓力的影響，組合式加熱搭配，適用於不同進水溫度。輕觸式控制面板，易裝卸並可上下通用符合食品等及材料做成的清洗臂和噴淋臂，不僅清洗方便、防堵塞，運轉起來更流暢。大功率水箱加熱器不僅確保清洗水溫達到要求，更加保證了清潔劑的使用效果發揮的淋漓盡致。節能封閉式洗室設計，降低開門時的熱量和蒸氣流失，以達到節能的理念。自沖式篩籃和篩盤組合，更便於收及殘物及清洗。單層揭蓋及限高位設計，不僅有效的防止溫度過高及開門時把手失控帶來的操作不便，更加科學合理，具人性化。

安裝接駁要求：

- 電源：380v/50Hz/3P(三相五線制)，電纜線：>國際標準2.5mm²
- 進水管徑：6(ff)，排水管徑：3/4(in)。進水壓力：1.055kg/cm²~1.76kg/cm²
- 進水溫度：10°C或50°C，根據加熱器的配置而定，最高進水溫度不超過65°C。進水硬度：0.034~0.103g/L



主要技術參數 (實用款)

設備型號	MEU-60C
規格尺寸(mm)	725*848*1532
洗滌能力(筐/小時)	60 or 40
面板操作模式	輕觸式
功率(千瓦)	13KW

洗滌量參考

6寸碟	10寸碟	18寸碟	杯子	刀叉	筷子
1620件	1080件	540件	2160件	7200件	14400雙

TEL:(853)2897-0090 | FAX:(853)2897-0150

網址：www.mwcsp.com | E-mail：m28970090@gmail.com

地址：澳門黑沙環第六街20號1樓A座合時工業大廈

1A, Edf. Industrial Hap Si, Rua Seis Do Bairro Da Areia Preta 18-22, Macau

掀蓋式洗碗機系列

適用於：飯店、酒樓、食街、員工食堂

性能特點：

- 雙泵設計，高解析LED溫度顯示。組合式加熱搭配，適用於不同進水溫度。機械式控制面板，確保準確操作。易裝卸並可上下通用的清洗臂和噴淋臂。大功率水箱加熱器確保清洗水溫。溫控功能，保證每一循環水溫在82°C以上。節能的封閉式洗室設計，降低開門時的熱量和蒸氣流失。自沖式篩籃和篩盤組合，便於收及殘物及清洗。雙層揭蓋設計，限高位設計，更有效的防止溫度過高帶來操作不便。

安裝接駁要求：

- 電源：380v/50Hz/3P(三相五線制) · 電纜線：>6mm² · 總電功率：11.5kw(50°C進水)/18.5kw(10°C進水) · 進水管徑：6(ff) · 排水管徑：1又1/4(in)
- 進水壓力：1.055kg/cm²~1.76kg/cm² · 進水溫度：10°C 或50°C · 根據加熱器的配置而定 · 最高進水溫度不超過65°C · 進水硬度：0.034~0.103g/L

輕觸式

機械式



主要技術參數 (工程款)

設備型號	MEU-60B
規格尺寸(mm)	700*707*1440
洗滌能力(筐/小時)	60 or 40
洗滌周期(秒)	60 or 90
杯筐尺寸(mm)	500*500
門開啟高度(mm)	420
操作面板模式	機械式 / 輕觸式
清洗泵功率(千瓦)	1.1
水箱加熱功率(千瓦)	3
加熱器功率(千瓦)	7 or 14
耗水量(升/筐)	3.0
水箱容量(升)	30

示意圖：

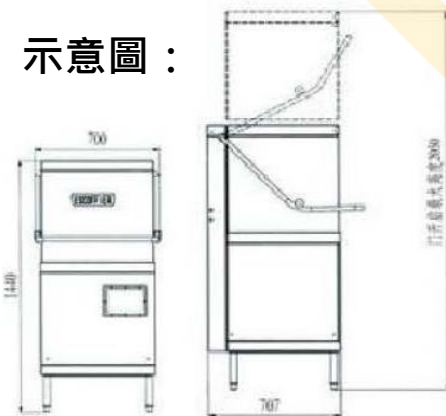

洗滌量參考

6寸碟	10寸碟	18寸碟	杯子	刀叉	筷子
1620件	1080件	540件	2160件	7200件	14400雙

TEL:(853)2897-0090 | FAX:(853)2897-0150

網址：www.mwcsp.com | E-mail：m28970090@gmail.com

地址：澳門黑沙環第六街20號1樓A座合時工業大廈

1A, Edf. Industrial Hap Si, Rua Seis Do Bairro Da Areia Preta 18-22, Macau



通道式洗碗機系列

適用於：飯店、酒樓、食街、員工食堂
1000個餐位左右的餐廳

性能特點：

- 組裝式清洗噴臂及噴咀，不僅易於拆卸，便於清洗，橢圓形沖洗範圍，更讓清洗無死角。大容量自沖式不銹鋼篩盤和大型漏篩籃可拆卸下來。不鏽鋼製泵和葉輪。備有泵吸入口濾篩部件。關門時自動關閉排水口。門開關鎖定功能。備有馬達過載保護，以手動復位。內置清潔劑分配器控制型號輸出。固態過敏電阻自動溫度控制，以及浮球檢測的加熱低水位，保護防漏裝置缺水保護。自動缺水斷電保護設計。

安裝接駁要求：

- 電源：380v/50Hz/3P(三相五線制)，電纜線：>國際標準25mm²。蒸氣接駁：蒸氣壓力：0.5~3.5Bar，蒸氣消耗量：70kg/h。燃氣接駁：水壓力>0.15Mpa，燃氣消耗量：5~5.5m³/h，燃氣發生器水箱68kg，外置水箱120kg
- 進水管徑：6(ff)，排水管徑：2(in)，進水壓力：1.055kg/cm²~1.76kg/cm²。進水溫度：10℃或50℃，根據加熱器的配置而定。進水硬度：0.034~0.103g/L



主要技術參數

設備型號	MEL-200
規格尺寸(mm)	1155*768*1783
最大洗滌量(筐/小時)	203
最大洗滌高度(mm)	450
每小時最大用水量(升)	684
每筐用水量(升/筐)	3.37

洗滌量參考

4.5寸碟	6寸碟	10寸碟	18寸碟	杯子	刀叉	筷子
3248件	5481件	3654件	1827件	7308件	24360件	48720雙

示意圖：

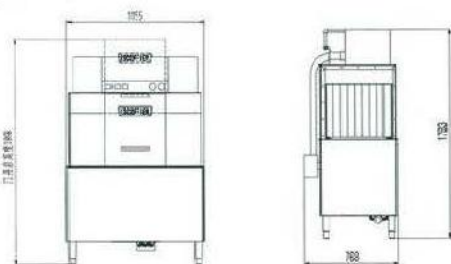

用電量及噴淋加熱器配置

型號	加熱方式	總用電量	進水溫度	清洗加熱器	噴淋加熱器	其他
MEL-200	電	46KW	10~50℃	7.5KW	36KW	2.5KW
MEL-200ZC	蒸氣	1.7KW				
MEL-200RC	燃氣	10KW				

TEL:(853)2897-0090 | FAX:(853)2897-0150

網址：www.mwcsp.com | E-mail：m28970090@gmail.com

地址：澳門黑沙環第六街20號1樓A座合時工業大廈

1A, Edf. Industrial Hap Si, Rua Seis Do Bairro Da Areia Preta 18-22, Macau



通道式洗碗機系列

適用於：飯店、酒樓、食街、員工食堂
1000個餐位左右的餐廳

性能特點：

- 304不銹鋼材質。進口AMADA數控激光切割機開料，進口AMADA數控折彎機壓彎成形，從而使產品精度達到1%。組裝式清洗噴臂及噴咀，不僅易於拆卸，便於清洗，橢圓形沖洗範圍，更讓清洗無死角。大容量自沖式不銹鋼篩盤和大型深篩盤可拆下來方便清洗。關門時自動關閉排水口，方便實用。內置加熱水箱，減少熱損失，功率小。電機扭矩過載保護功能，具有穩定可靠，自動復位功能。自動進水系統，自動溫度控制系統，清洗水箱自動缺水斷電保護系統等理念的設計。

安裝接駁要求：

- 電源：380v/50Hz/3P(三相五線制)，電纜線：>國際標準16mm²。蒸氣接駁：蒸氣壓力：0.5~3.5Bar，蒸氣消耗量：70kg/h。燃氣接駁：水壓力>0.15Mpa，燃氣消耗量：5~5.5m³/h，燃氣發生器水箱68kg，外置水箱120kg
- 進水管徑：6(ff)，排水管徑：2(in)，進水壓力：1.055kg/cm²~1.76kg/cm²。進水溫度：10℃或50℃，根據加熱器的配置而定。進水硬度：0.034~0.103g/L



主要技術參數 (單缸單噴淋通道式洗碗機)

設備型號	MEL-200K
規格尺寸(mm)	1070*785*1520
洗滌能力(筐/小時)	90
加熱模式	電加熱/蒸氣加熱/燃氣加熱

洗滌量參考

4.5寸碟	6寸碟	10寸碟	18寸碟	杯子	刀叉	筷子
1440件	2430件	1620件	810件	3240件	10800件	21600雙

示意圖：

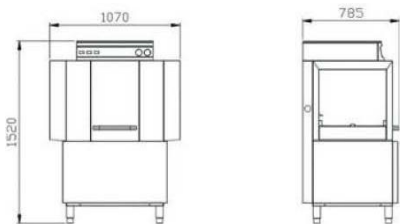

用電量及噴淋加熱器配置

型號	加熱方式	總用電量	進水溫度	清洗加熱器	噴淋加熱器	其他
MEL-200K	電	38KW	10~50℃	9KW	27KW	1.7kw
MEL-200KZC	蒸氣	1.7KW				
MEL-200KRC	燃氣	10.7KW				

TEL:(853)2897-0090 | FAX:(853)2897-0150

網址：www.mwcsp.com | E-mail：m28970090@gmail.com

地址：澳門黑沙環第六街20號1樓A座合時工業大廈

1A, Edf. Industrial Hap Si, Rua Seis Do Bairro Da Areia Preta 18-22, Macau



通道式洗碗機系列

適用於：飯店、酒樓、食街、員工食堂
1000個餐位左右的餐廳

性能特點：

- 304不銹鋼材質。進口AMADA數控激光切割機開料，進口AMADA數控折彎機壓彎成形，從而使產品精度達到1%。組裝式清洗噴臂及噴咀，不僅易於拆卸，便於清洗，橢圓形沖洗範圍，更讓清洗無死角。大容量自沖式不銹鋼篩盤和大型深篩盤可拆下來方便清洗。關門時自動關閉排水口，方便實用。雙層門及門開關自動鎖定功能設計，從使用者角度安全性及實用性帶來保證。馬達過載保護功能，有效防止人員操作不當時對設備本身造成的損害。自動進水系統，自動溫度控制系統，清洗水箱自動缺水斷電保護系統等理念的設計，不僅令機器本身功能更加強大，更讓使用者操作起來省心，用得放心。

安裝接駁要求：

- 電源：380v/50Hz/3P(三相五線制)，電纜線：>國際標準16mm²。蒸氣接駁：蒸氣壓力：0.5~3.5Bar，蒸氣消耗量：70kg/h。燃氣接駁：水壓力>0.15Mpa，燃氣消耗量：5~5.5m³/h，燃氣發生器水箱68kg，外置水箱120kg
- 進水管徑：6(ff)，排水管徑：2(in)，進水壓力：1.055kg/cm²~1.76kg/cm²。進水溫度：10℃或50℃，根據加熱器的配置而定。進水硬度：0.034~0.103g/L



主要技術參數 (單缸單噴淋通道式洗碗機)

設備型號	MEL-200C
規格尺寸(mm)	1114*760*1760
洗滌能力(筐/小時)	203
加熱模式	電加熱/蒸氣加熱/燃氣加熱

洗滌量參考

4.5寸碟	6寸碟	10寸碟	18寸碟	杯子	刀叉	筷子
3248件	5481件	3654件	1827件	7308件	24360件	48720雙

用電量及噴淋加熱器配置

型號	加熱方式	總用電量	進水溫度	清洗加熱器	噴淋加熱器	其他
MEL-200K	電	36.2kw	10~50℃	7.5kw	27kw	1.7kw
MEL-200KZC	蒸氣	1.7kw				
MEL-200KRC	燃氣	10kw				

示意圖：

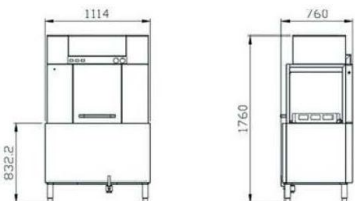

TEL:(853)2897-0090 | FAX:(853)2897-0150

網址：www.mwcsp.com | E-mail：m28970090@gmail.com

地址：澳門黑沙環第六街20號1樓A座合時工業大廈

1A, Edf. Industrial Hap Si, Rua Seis Do Bairro Da Areia Preta 18-22, Macau



通道式洗碗機系列

適用於：飯店、酒樓、食街、員工食堂
1000個餐位左右的餐廳

性能特點：

- 電腦設計不鏽鋼洗臂，沖洗力強，角度準，範圍廣。預噴淋和二次噴淋設計使噴淋效果更佳。特殊噴嘴設計，可提高噴淋效果減少噴嘴堵塞。攝氏82°C以上熱水噴淋，消毒更徹底。高效洗滌速度203筐/小時。三重傳動系統設計，不受任何區域壓力影響。特別適用於不銹鋼，密胺材質的餐具。省水：每小時耗水量僅為420升。省電：10°C進水只需36KW加熱功率，50°C進水只需18KW加熱功率。加熱器內設自動溫控裝置。自動停機節省能源。優質保溫材料使加熱器隔熱保溫效果更佳。

安裝接駁要求：

- 電源：380v/50Hz/3P(三相五線制)，電纜線：>國際標準25mm²。蒸氣接駁：蒸氣壓力：0.5~3.5Bar，蒸氣消耗量：70kg/h。燃氣接駁：水壓力>0.15Mpa，燃氣消耗量：5~5.5m³/h，燃氣發生器水箱68kg，外置水箱120kg
- 進水管徑：6(ff)，排水管徑：2(in)，進水壓力：1.055kg/cm²~1.76kg/cm²。進水溫度：10 °C 或50 °C，根據加熱器的配置而定。進水硬度：0.034~0.103g/L。



主要技術參數

設備型號	MEL-200B
規格尺寸(mm)	1755*768*1685
最大洗滌量(筐/小時)	203
最大洗滌高度(mm)	450
噴淋加熱功率(千瓦)	36 or 18
每小時最大用水量(升)	420
每筐用水量(升/筐)	2.07

洗滌量參考

4.5寸碟	6寸碟	10寸碟	18寸碟	杯子	刀叉	筷子
3248件	5481件	3654件	1827件	7308件	24360件	48720雙

示意圖：

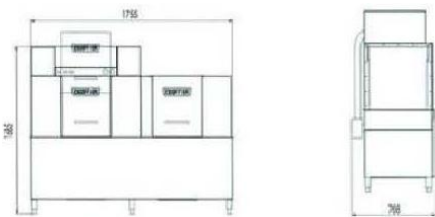

用電量及噴淋加熱器配置

型號	加熱方式	總用電量	進水溫度	清洗加熱器	噴淋加熱器	其他
MEL-200B	電	46kw	10~50°C	7.5kw	36kw	2.5kw
MEL-200BZC	蒸氣	1.7kw				
MEL-200BRC	燃氣	10kw				

TEL:(853)2897-0090 | FAX:(853)2897-0150

網址：www.mwcsp.com | E-mail：m28970090@gmail.com

地址：澳門黑沙環第六街20號1樓A座合時工業大廈

1A, Edf. Industrial Hap Si, Rua Seis Do Bairro Da Areia Preta 18-22, Macau



通道式洗碗機系列

適用於：飯店、酒樓、食街、員工食堂
1500個餐位左右的餐廳

性能特點：

- 機械式按鈕操作，通俗易懂。圓盤式溫度顯示，可隨時觀察數據。清洗門開啟高度任意調節，操作方便。清洗臂拆裝，不需要任何輔助工具。內凹防堵噴嘴，沖洗範圍廣，沖力強。多重安全保護，使得省心，用的放心。衛生節能設計，降低運行成本。雙加熱洗滌缸結構，洗滌能力可達257筐/小時。強力自排乾清洗泵，確保出色的清洗及衛生效果。良好溫控功能，保證每一循環噴淋水溫在82°C以上。門開關鎖定功能，防止熱水濺出傷人。馬達過載保護，避免傳送系統受到筐阻塞的破壞。採用固態過敏電阻，達到分分秒秒的自動溫度控制。引用浮球監測的加熱低水位保護及防漏裝置缺水保護。

安裝接駁要求：

- 電源：380v/50Hz/3P(三相五線制) · 電纜線：>國際標準25mm² · 蒸氣接駁：蒸氣壓力：0.5~3.5Bar · 蒸氣消耗量：70kg/h · 燃氣接駁：水壓力>0.15Mpa · 燃氣消耗量：5~5.5m³/h · 燃氣發生器水箱68kg · 外置水箱120kg
- 進水管徑：6(ff) · 排水管徑：2(in) · 進水壓力：1.055kg/cm²~1.76kg/cm² · 進水溫度：10°C或50°C · 根據加熱器的配置而定 · 進水硬度：0.034~0.103g/L

主要技術參數

設備型號	MEL-250
規格尺寸(mm)	2070*768*1783
最大洗滌量(筐/小時)	257
最大洗滌高度(mm)	450
洗滌加熱功率(千瓦)	15
噴淋加熱功率(千瓦)	45 or 36
每小時最大用水量(升)	514
每筐用水量(升/筐)	2.0

洗滌量參考

4.5寸碟	6寸碟	10寸碟	18寸碟	杯子	刀叉	筷子
640件	1080件	720件	360件	1440件	4800件	9600雙

用電量及噴淋加熱器配置

型號	加熱方式	總用電量	進水溫度	清洗加熱器	噴淋加熱器	其他
MEL-200B	電	55kw	10~50°C	2*7.5kw	36kw	2.5kw
MEL-200BZC	蒸氣	1.7kw				
MEL-200BRC	燃氣	17kw				



示意圖：

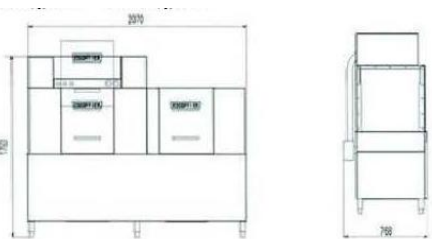

TEL:(853)2897-0090 | FAX:(853)2897-0150

網址：www.mwcsp.com | E-mail：m28970090@gmail.com

地址：澳門黑沙環第六街20號1樓A座合時工業大廈

1A, Edf. Industrial Hap Si, Rua Seis Do Bairro Da Areia Preta 18-22, Macau

烘乾機

產品概述：

- 本產品為通道式洗碗機的配套設備，由於餐具所選材料的種類很多，同玻璃和陶瓷餐具相比，不銹鋼和密胺餐具不易吸收及保存熱量，導致餐具乾燥時時間過長，影響餐具的安全衛生效果，很容易造成二次汙染，所以本產品是保障您衛生安全，加快餐具周轉的首選。

性能特點：

- 專利設計的立體烘乾環形氣流和排濕裝置，促使餐具快速乾燥，提高餐具使用的周轉速度，發揮高效、節能優勢。環形氣流裝置可以使餐具表面的各個部分通過均等的熱感氣流，使餐具乾燥全面、迅速。排濕風機可降低烘乾機內空氣濕度，提高烘乾機效率及乾燥效果，便利性維護設計。

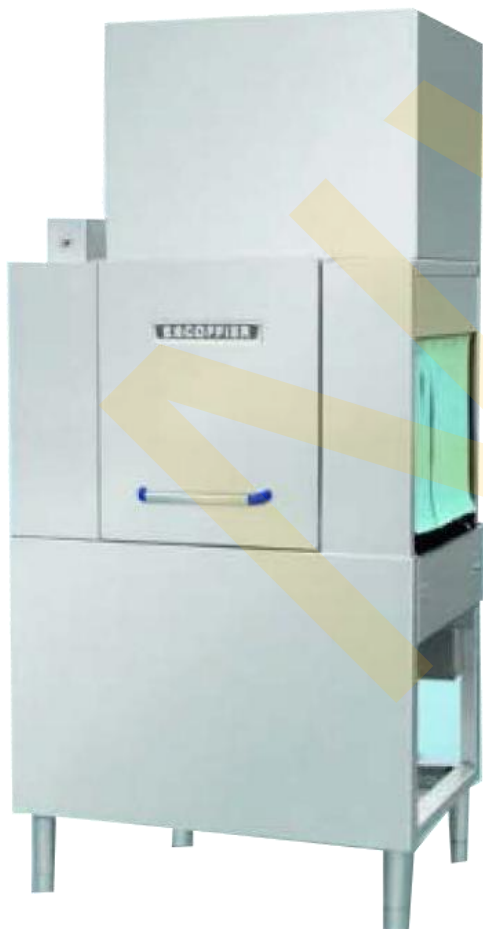

主要技術參數

型號	規格尺寸(毫米)	總電功率(千瓦)	電壓(伏特)
MEH-15	939**790*1997	15KW	380/3P

示意圖：

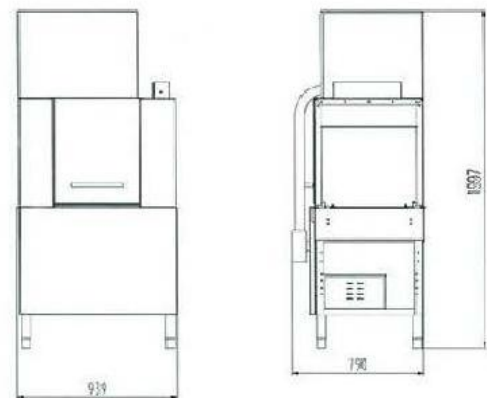

單缸洗菜機

適用於：飯店、酒樓、食街清洗蔬菜、水果

安裝說明：

- 要求專業人員安裝，接好機底部1/2入水口，，三相五線電源，開啟電源開關，看水泵是否正常轉動，洗碗機上面有三個按鈕，分別是電源開關，清洗開關，臭氧消毒開關。

洗菜機工作原理：

- 例如清洗蔬菜，我們主要去除的兩大部分：1.更少的泥沙，在循環泵作用下，流入垃圾收集箱再經過活性碳過濾器進行過濾。2.有害細菌、殘留農藥、能溶於水的有害化合物等肉眼看不到的雜物。
第一類雜物：我們採用水流及氣泡，使其與有用部分分離，通過水流的帶動流入處理池，分離及沉澱。更微小泥沙，在循環泵作用下，流入垃圾收集箱再經過活性碳過濾器進行過濾。第二類雜物：我們採用目前最先進的UV/O3技術，產生大量的OH自由基，從而殺死有害細菌，降解殘留農藥，使有機化合物變成H2和CO2，而且該裝置中我們發明了原理先進的專利技術，使O3達到飽和濃度時，仍能大量存於水中，從而大大提高O3的利用率。



主要技術參數

型號	規格尺寸(毫米)	總電功率(千瓦)	電壓(伏特)	清洗量
MWJB-180	1800*820*850+200	3KW	380V	蔬菜500斤/時 瓜果800斤/時

TEL:(853)2897-0090 | FAX:(853)2897-0150

網址：www.mwcsp.com | E-mail：m28970090@gmail.com

地址：澳門黑沙環第六街20號1樓A座合時工業大廈

1A, Edf. Industrial Hap Si, Rua Seis Do Bairro Da Areia Preta 18-22, Macau

超音波洗碗機

適用於：飯店、賓館、食堂清洗餐具等

性能特點：

- 頻率自動跟蹤掃描功能，與其發生器與換成器電容阻抗頻率匹配的完美結合，增強了整機運作的穩定性。本產品為油污之剋星，不僅選用超音波振子除油去污，再加上電熱絲輔助設備，將清洗的效果達到極致。暗藏式超音波發生器及雙項開關獨立控制，不僅適用於不同的環境，更增加安全保障。



示意圖：

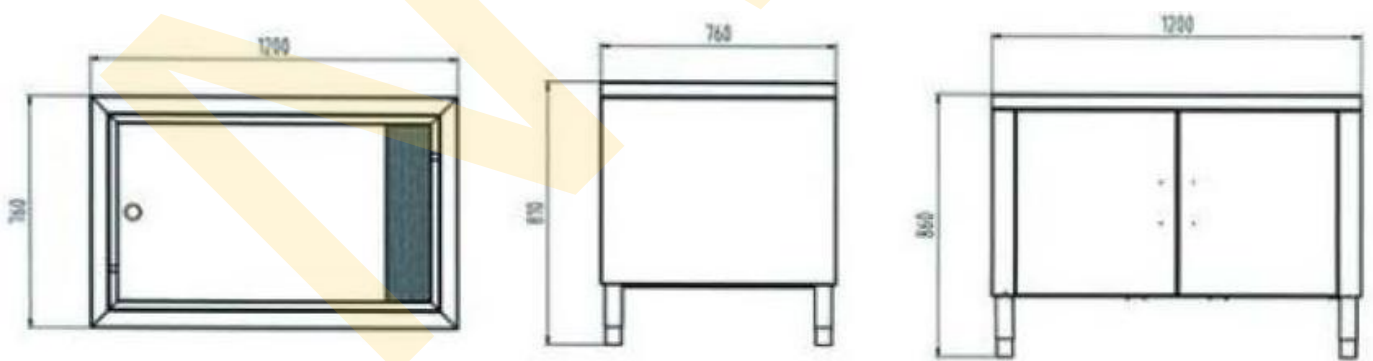

主要技術參數

型號	規格尺寸(毫米)	總電功率(千瓦)	電壓(伏特)
MCSB-12	1200*760*810	9KW	220V

TEL:(853)2897-0090 | FAX:(853)2897-0150

網址：www.mwcsp.com | E-mail：m28970090@gmail.com

地址：澳門黑沙環第六街20號1樓A座合時工業大廈

1A, Edf. Industrial Hap Si, Rua Seis Do Bairro Da Areia Preta 18-22, Macau



長龍迷你式洗碗機

適用於：賓館、酒樓、食街、員工食堂等

性能特點：

- 組裝式清洗噴臂和噴咀，不僅易於拆卸，便於清洗，橢圓形沖洗範圍，更讓清洗無死角。敞門式雙層隔熱設計，避免水蒸氣使用時帶來的不便及危險。變頻式可調傳送速度，根據客戶自己的節奏，自由選擇。餐具出口防卡頂出裝置，避免錯誤操作時，對設備造成的損壞。

產品特性：

- 採用小型設計製作，功能強大，方便於不同客戶需求。客戶可根據自己的使用要求，廚房洗碗機的實際大小定製。加熱器功率可根據進水溫度不同進行選擇。採用變頻調速清洗更乾淨。本表中洗滌量以18寸快餐盤為參考量。進水管徑：6分(20mm)。排水管徑：2寸(50mm)。進水壓力：1.055kg/m²~1.76kg/m²，最好為1.4kg/m²。進水溫度：10~50°C。進水硬度：0.034~0.103克/升。電纜線規格：國際35平方毫米(三相四線)。



示意圖：

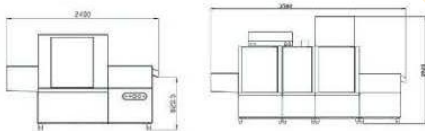

主要技術參數		
設備型號	MEDM-2300	MEDM-2300(H)
外型尺寸(mm)	2400*765*1460	3540*770*1925
進/出口尺寸(mm)	進口500/出口700	進口500/出口700
清洗缸型號(mm)	單缸800mm	單缸800mm
清洗缸水箱容量(升)	68L	68L
清洗缸電熱管(千瓦)	1.8kw	1.8kw
清洗缸水泵電機(千瓦)	1.5kw	1.5kw
立體式噴淋(mm)	P-400mm	P-400mm
立體式噴淋耗水量(升/筐)	400L/H	400L/H
立體式噴淋電熱管(千瓦)	27kw	27kw
烘乾段(千瓦)		15kw
傳送速度(米/分鐘)	1-3m/min變頻調速	1-3m/min變頻調速
傳送功率(千瓦)	0.2kw	0.2kw
洗滌量(件)	2900PCS	2900PCS
總電功率(千瓦)	47kw	62kw
燃氣/蒸氣總功率(千瓦)	20.2kw/2.2kw	35.2kw/17.2kw

TEL:(853)2897-0090 | FAX:(853)2897-0150

網址：www.mwcsp.com | E-mail：m28970090@gmail.com

地址：澳門黑沙環第六街20號1樓A座合時工業大廈

1A, Edf. Industrial Hap Si, Rua Seis Do Bairro Da Areia Preta 18-22, Macau



長龍式洗碗機



適用於：賓館、酒樓、
食街、員工食堂等

產品特性：

- 用模塊靈動組合式設計，功能強大，方便於不同客戶需求。客戶可根據自己的使用要求，廚房洗碗機的實際大小定製。加熱器功率可根據進水溫度不同進行選擇。烘乾機模塊可根據清洗餐具的材質靈活掌握。本表中洗滌量以18寸快餐盤為參考量。進水管徑：6分(20mm)。排水管徑：2寸(50mm)。進水壓力：1.05kg/m²~1.76kg/m²，最好為1.4kg/m²。進水溫度：10~50℃。進水硬度：0.031~0.103克/升。電纜線規格：國際35平方毫米(三相四線)。

主要技術參數

設備名稱		單缸長龍式		雙缸長龍式		三缸長龍式		
型號		MED-3600	MED-3600H	MED-4500	MEED-4500H	MED-7000	MED-7000H	
外型尺寸	進口尺寸	950mm	3675*852*1730	4575*852*2006	4475*852*1730	5375*852*2006	5275*852*1730	6175*852*2006
	出口尺寸	1520mm						
型號清洗缸	單缸800mm	水箱容量	87L	87L	2*87L	2*87L	3*87L	3*87L
	雙缸1600mm	電熱管	9KW	9KW	2*9KW	2*9KW	3*9KW	3*9KW
	三缸2400mm	水泵電機	1.5KW	1.5KW	2*1.5KW	2*1.5KW	3*1.5KW	3*1.5KW
立體式噴淋	P-400mm	耗水量	500L/H		500L/H		500L/H	
		電熱管	36KW		36KW		36KW	
烘乾機	H-900mm	風量	無 NO	2900m ³ /H	無 NO	2900m ³ /H	無 NO	2900m ³ /H
		電熱管	無 NO	13.5KW	無 NO	13.5KW	無 NO	13.5KW
		風機	無 NO	1.5KW	無 NO	1.5KW	無 NO	1.5KW
傳送速度		1.0m/min		1.5m/min		2m/min		
傳送功率		0.4kw		0.4kw		0.4kw		
洗滌量		3600PCS		4500PCS		7000PCS		
總電功率		47KW	62KW	56KW	73KW	68KW	83KW	
燃氣 / 蒸氣總功率		11.2KW/2.2KW	26.4KW/17.4KW	21.9KW/3.9KW	36.9KW/18.9KW	31.9KW/5.3KW	46.9KW/20.3KW	

TEL:(853)2897-0090 | FAX:(853)2897-0150

網址：www.mwcsp.com | E-mail：m28970090@gmail.com

地址：澳門黑沙環第六街20號1樓A座合時工業大廈

1A, Edf. Industrial Hap Si, Rua Seis Do Bairro Da Areia Preta 18-22, Macau



輸送帶系列

適用於：餐廳、食堂廚房餐具回收處理，可與洗碗機
配套使用，操作簡單、環保、衛生並節省人工。

性能特點：

- 本產品選用201，1.5厚不銹鋼，經過進口AMDA折彎機加工而成，從而使精確度達到千分之一。本產品專為高檔寫字樓及食堂等場所研發而成，不僅能夠有效的減少勞動力，更給人一種高檔、衛生、實用的現代化氣息。膠條式輸送帶適用於平底拖盤420*300mm。

產品概述：

- 組裝式或焊接生產工藝，不僅增加主觀選擇的靈動性，更便於傳輸。櫃式儲物功能的設計，將產品利用空間達到完美。隱藏式污水回收功能，不僅美觀實用，更加科學合理，真正做到臟淨分離。可調式傳送速度，讓你來把握工作的脈搏。扭矩保護系統，防止餐具掉落至鏈條或裝載餐具超載時，對本設備造成的損傷。限位保護系統，防止餐具回收不及時疊加起來受到損害。

主要技術參數

設備型號	MSSD-75L(J)
規格尺寸(mm)	1050*600*910
產品功率(千瓦)	0.75
傳遞能力(碟/小時)	1120-4000

說明

輸送帶每轉動一周最慢需要2分22秒，最快需要1分31秒，以450mm尺寸快餐為例，平擺每小時最慢洗1120碟，最快洗4013碟。



選用的所有材質均符合國家規定的食品等級



可調式傳送速度



組裝式或焊接生產工藝，不僅增加主觀選擇的靈動性，更便於運輸



櫃式儲物功能設計，將產品利用空間達到完美

TEL:(853)2897-0090 | FAX:(853)2897-0150

網址：www.mwcsp.com | E-mail：m28970090@gmail.com

地址：澳門黑沙環第六街20號1樓A座合時工業大廈

1A, Edf. Industrial Hap Si, Rua Seis Do Bairro Da Areia Preta 18-22, Macau

燃氣加熱系列

適用於：飯店、賓館、食街、員工食堂等

性能特點：

- 迷你式設計，可將設備放在配套檯下麵，將使用空間合理利用到極限，雙層隔熱板設計，在設備正常工作時，為使用者的操作安全保駕護航。

產品特性：

- 機械式按鍵操作，簡易易懂，適用於不同的人群，自動電子點火，低水位防乾燒功能。

安裝接駁要求：

- 電源：220v/50Hz/3P(三相五線制)，電纜線： $>1.0\text{mm}^2$ 。進水管徑：4(ff)，排水管徑：4(ff)。進水口：6(ff)，進氣管 $\varnothing 11\text{mm}$ ，竹節接頭。進水壓力： $1.055\text{kg}/\text{cm}^2 \sim 1.76\text{kg}/\text{cm}^2$ 。進水溫度：10℃或50℃，根據加熱器的配置而定，最高進水溫度不超過65℃。進水硬度：0.034~0.103g/L。點火模式：自動、電子。

主要技術參數

設備型號	MJRQ-1RQ
規格尺寸(mm)	505*595*970
最大耗電量(千瓦)	0.2KW / 220V
水量容積(升)	42 L
耗氣量(立方米/時)	5m ³ /h
出水溫度(攝氏度)	85℃



示意圖：

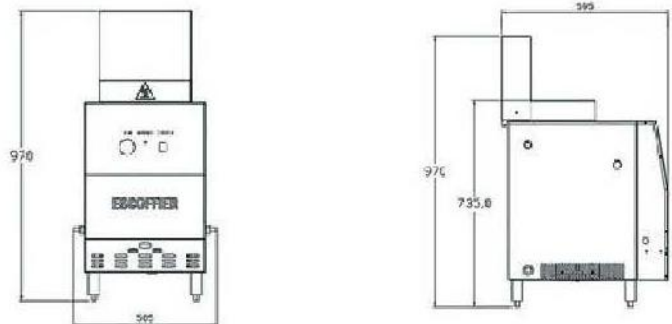

TEL:(853)2897-0090 | FAX:(853)2897-0150

網址：www.mwcsp.com | E-mail：m28970090@gmail.com

地址：澳門黑沙環第六街20號1樓A座合時工業大廈

1A, Edf. Industrial Hap Si, Rua Seis Do Bairro Da Areia Preta 18-22, Macau

熱回收系列

適用於：飯店、賓館、食街、員工食堂等

產品特性：

- 長龍式洗碗機，採用模塊靈動組合式設計，功能強大，方便於不同客戶需求。客戶可根據自己的使用要求，廚房洗碗機的實際大小訂製。加熱器功率可根據進水溫度不同進行選擇。烘乾機模塊可根據清洗餐具的材質靈活掌握。本表中洗滌量以18寸快餐盤為參考量。進水管徑：6分(20mm)。出水管徑：6分(50mm)。進水壓力：1.055kg/m²~1.76kg/m²，最好為1.4kg/m²。進水溫度：10~50℃。進水硬度：0.034~0.103克/升。電纜線規格：國際35平方毫米(三相四線)。10~50℃

主要技術參數

	通道式	迷你式	長龍式
設備型號	MLRHS	MMRHS	MDRHS
外型尺寸(mm)	607*760*2042	1093*600*465	505*630*705
用電功率	0.2kw / 380v	0.2kw / 380v	0.2kw / 380v
性能優勢	1、將洗碗機內的水蒸氣、餘熱或烘乾機內的餘熱回收，進行二次循環利用，可提高進水溫度20度左右。 2、降低能耗及烘乾機內濕度顯著，提高烘乾效果明顯。 3、降低投資成本，最多可節約6度電/小時。		

長龍式洗碗機熱回收



隧道式洗碗機熱回收



迷你式洗碗機熱回收



TEL:(853)2897-0090 | FAX:(853)2897-0150

網址：www.mwcsp.com | E-mail：m28970090@gmail.com

地址：澳門黑沙環第六街20號1樓A座合時工業大廈

1A, Edf. Industrial Hap Si, Rua Seis Do Bairro Da Areia Preta 18-22, Macau

轉角器

產品特性：

- 內置式控制電機，不僅設計科學合理，更便於實用。
- 本產品可分為手動或自動式兩款。
- 本產品徹底解決了洗碗間中由於牆角所帶來的擺放問題，讓產品的擺放更加多元化、簡易化。

主要技術參數			
設備型號	規格尺寸	總電功率(千瓦)	電壓
MZJQ-90A	823*824*890	0.2kw	380v
MZJQ-90B	867*867*890	0.2kw	380v
MZJQ-180	1460*870*890	0.4kw	380v

90度滾筒式轉角器

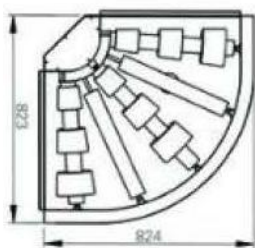

90度龍骨式轉角器

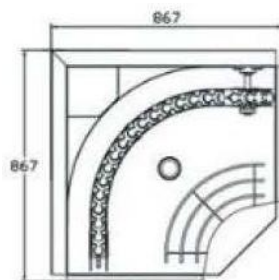

180度龍骨式轉角器

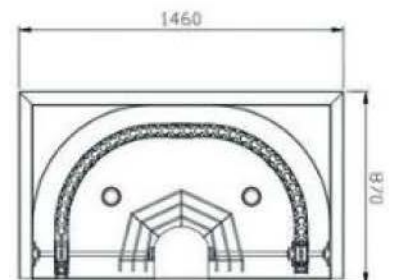

TEL:(853)2897-0090 | FAX:(853)2897-0150

網址：www.mwcsp.com | E-mail：m28970090@gmail.com

地址：澳門黑沙環第六街20號1樓A座合時工業大廈

1A, Edf. Industrial Hap Si, Rua Seis Do Bairro Da Areia Preta 18-22, Macau